

## ANSÖKAN

- Kontrollera att fastighetsbeteckningen är korrekt.
- Organisationsnummer alternativt personnummer skall alltid fyllas i.
- Underteckna ansökan och skriv alltid namnförtydligande.

## RITNINGAR

- Fastighetsbeteckning ska stå på ritningarna och övriga handlingar.
- Av ritningarna ska framgå vad bygglovet avser. Det ska vara markerat vad som är befintlig byggnad och vad som är ändring eller ny/tillbyggnad.
- Vid ändring och tillbyggnad ska ritning över befintligt utseende inlämnas i 1 ex (uppmättningsritning).
- Övriga ritningar inlämnas i 3 omgångar.
- Ritningarna ska vara fackmässigt utförda så att de är lämpliga för arkivering och nedvikta till A4-format. Ritningar på "rutat" papper kan ej godtas.

## VILKA HANDLINGAR BEHÖVS TILL ANSÖKAN OM BYGGLOV?

- Nybyggnadskarta alternativt utdrag ur baskarta kan behövas. Beställes hos kommunen i god tid före ansökan för att kunna användas som underlag för situationsplan. För information om vilken karta som krävs kontakta Mät- och bygglovsavdelningen.
- Situationsplan i skala 1:400 (1 cm = 4 m) eller 1:500 (1 cm = 5 m) som visar hela tomten. Här ska redovisas samtliga befintliga och planerade byggnader, uppgifter på alla byggnaders yttermått, samt mått på byggnadernas avstånd till varandra och till tomtgräns.
- Planer, fasader och sektioner i skala 1:100 (1 cm = 1 m, en vägg som har en tjocklek av 25 cm i verkligheten är 2,5 mm på ritningen).
- Yttrande från grannar kan behövas, se nedan.

## YTUPPGIFTER

- Byggnadsyta: Yta som en byggnad upptar på marken, inklusive utkragande byggnadsdelar som väsentligt påverkar användandet av underliggande del av mark (balkonger, burspråk, skärmtak, stora takutsprång).

## GRANNEYTRANDE

- Om byggnaden förläggs närmare tomtgräns än 4,5 m eller tex medför avvikelse från detaljplan krävs berörda grannars yttrande (samtliga lagfarna ägare). Deras yttrande, namnteckning, namnförtydligande, fastighetsbeteckning och datum för påskrift skrives på ritningarna. Alla handlingar skall vara utförda så att de är lämpliga för arkivering.

## NÄR BESLUT HAR FATTATS I ÄRENDET

- I samband med beslut om bygglov skickas faktura separat. Eventuella plan- och bygganmälningsavgifter debiteras samtidigt.
- Även beslut om avslag är avgiftsbelagt.
- Det arbete som har utförts debiteras även om en ansökan återtas före beslut.
- Avgiften baseras på taxa som är beslutad av kommunfullmäktige.

## AV BESLUTET OM BYGGLOV FRAMGÅR OM:

- bygganmälan ska inlämnas senast 3 veckor före byggstart
- kvalitetsansvarig ska anmälas
- byggsamråd ska hållas
- kontrollplan ska inlämnas, som beskriver i vilken omfattning och på vilket sätt byggherren ska kontrollera att byggnaden uppfyller de tekniska egenskapskraven
- slutbevis ska utfärdas när åtgärden enligt kontrollplanen uppfyllts

Boverkets broschyr "bygglov, tillsyn och kontroll" ger ytterliggare information, [www.boverket.se](http://www.boverket.se).  
För mer råd och anvisningar kontakta Mät- och bygglovsavdelningen.

**Handlingarna skickas till: Mät- och bygglovsavdelningen, Kävlinge kommun, 244 80 Kävlinge**

**ANSÖKAN/ANMÄLAN**

MILJÖ &amp; TEKNIK

DATUM.....

MÄT- OCH BYGGLOVSAVDELNINGEN

- Bygglov       Rivningslov       Marklov       Tillfälligt bygglov  
 Bygganmälan       Rivningsanmälan       Förhandsbesked       Förhandsbesked lämnat den.....  
 Ändring eller förnyelse av lov, beviljat den.....

Personuppgifter i ansökan behandlas i enlighet med PUL. Ni medger att informationen ni lämnar får lagras och bearbetas i register av förvaltningsnämnd. Ni har rätt att begära utdrag och rättelser.

Personnr/organisationsnr (ert kundnr vid fakturering)

**Sökande/byggherre**

Sökandens namn		Fastighetsbeteckning	
Adress		Fastighetens adress (om annan än sökandens)	
Postadress (utdelningsadress, postnummer, postort)		Fastighetsägare (om annan än sökanden)	
Telefon dagtid	Telefax / e-post	Fastighetsarea (tomtyta)	Nyttillkommen byggnadsarea
Telefon kvällstid			

**Ansökan/anmälan avser (specificera nedan)**
**Beräknad produktionskostnad**

..... ..... .....	(inkl. moms) <input type="checkbox"/> < 400,000 kr <input type="checkbox"/> > 400,000 kr
-------------------------	--

**Byggnadstyp (byggnadens huvudsakliga ändamål)**

<input type="checkbox"/> En-tvåbostadshus	<input type="checkbox"/> Gruppbyggda småhus/radhus	<input type="checkbox"/> Flerbostadshus, antal berörda lägenheter.....
<input type="checkbox"/> Industribyggnad	<input type="checkbox"/> Kontorsbyggnad	<input type="checkbox"/> Affärsbyggnad
<input type="checkbox"/> Fritidshus	<input type="checkbox"/> Garage	<input type="checkbox"/> Annat.....

**Utvändiga material och färger (vid ny- och tillbyggnad samt utvändig ändring)**

Fasadbeklädnad	<input type="checkbox"/> Trä	<input type="checkbox"/> Tegel	<input type="checkbox"/> Puts	<input type="checkbox"/> Betong	<input type="checkbox"/> Plåt	<input type="checkbox"/> Annat	Färg.....NCS nr:.....
Takbeläggning	<input type="checkbox"/> Tegel	<input type="checkbox"/> Betong	<input type="checkbox"/> Papp	<input type="checkbox"/> Plåt	<input type="checkbox"/> Skiffer	<input type="checkbox"/> Annat	Färg.....NCS nr:.....
Fönster	<input type="checkbox"/> Trä	<input type="checkbox"/> Plast	<input type="checkbox"/> Lättmetall				Färg.....NCS nr:.....

**Uppgifter om kvalitetsansvarig**

Namn		Telefon dagtid
		Telefon kvällstid
Postadress (utdelningsadress, postnummer, postort)		Telefax
Behörighetsklass vid riksbehörighet		
<input type="checkbox"/> Enkel art	<input type="checkbox"/> Normal art	<input type="checkbox"/> Komplexerad art
Gäller t. o. m.....		<input type="checkbox"/> Söker godkännande (separat ansökan)
<input type="checkbox"/> Samordningsansvar enligt 9 kap 13 § PBL		Certifieringsorgan.....

**Sökandens underskrift**
**Kvalitetsansvarigs underskrift**

Namnförtydligande

Namnförtydligande

## BYGGNADSAREA, öppenarea

I byggnadsarea ingår även öppenarea.  
Carport räknas som öppenarea.

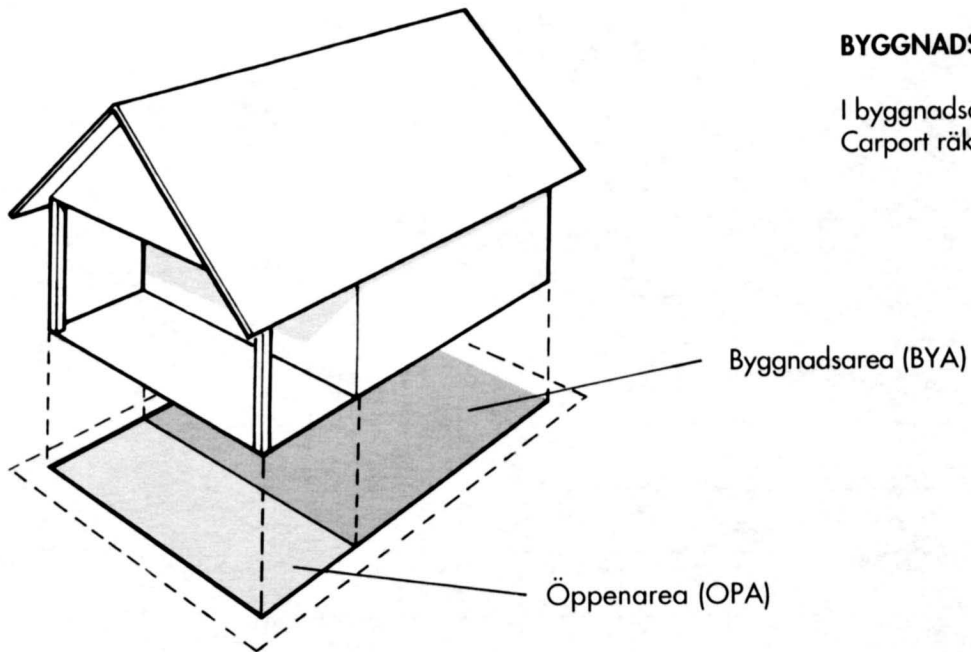

## BRUTTOAREA (BTA)

I bruttoarea ingår inte uppenbarligen otillgängliga ytor.

Bruttoarea har ersatt tidigare begreppet våningsyta.

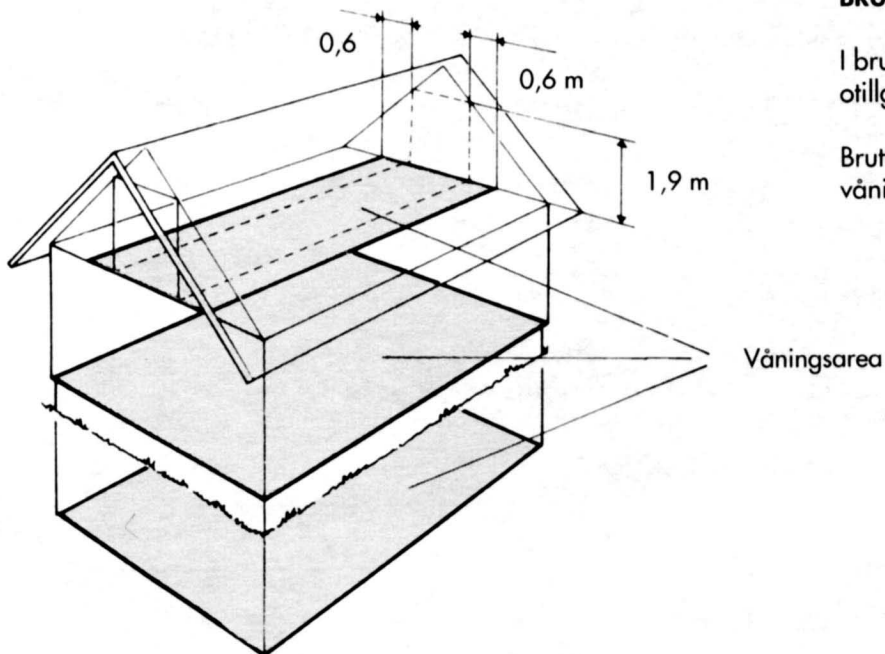

## BRUTTOAREA vid tillbyggnad

Vid tillbyggnad räknas bara tillkommande ytor.

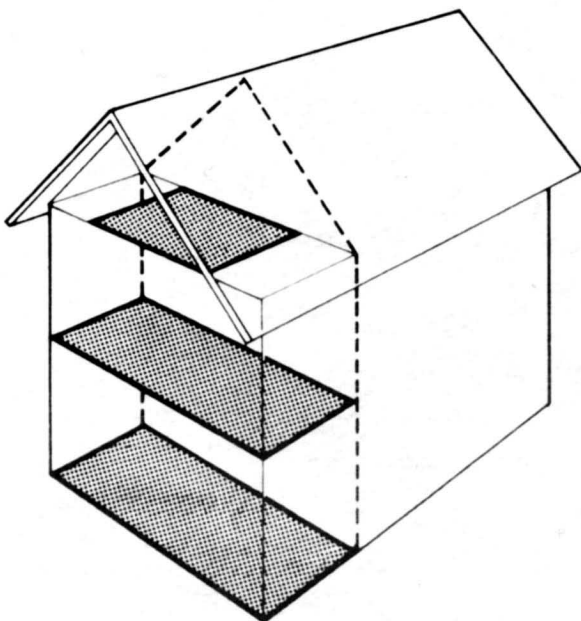

Ytbegrepp enligt Svensk Standard  
SS 021052